

FEUERWEHRPLAN

Objektnummer: ...
Brandmeldeanlage-Nr. _____
Objekt-Bezeichnung **Netto / Lebenshilfe Kusel**
Straße, Hausnummer Bahnhofstraße 38
Postleitzahl, Ort 66869 Kusel
Telefon  ...
Fax ...

Nutzung

EG: Verkauf (**NETTO - nicht von BMA überwacht**)
1. – 3.OG: Wohngruppen für Menschen mit Behinderungen

Ansprechpartner im Einsatzfall

Ansprechpartner	Funktion	Telefon dienstlich	Telefon privat	Mobiltelefon
Ingo Kubiak	Objektleiter Lebenshilfe	06381/ 6005168	06381/ 9968008	0151/ 70850095
Timo Schneider	24.-Std.-Rufnummer	06381/ 6009233	06372/ 6197292	0176/ 64150704
Dieter Rothfuchs	Hausmeister	0151/ 22201039	06381/ 70576	0151/ 22201039

Inhaltsverzeichnis

	Seite
Allgemeine Objektinformation	00
Zusätzliche textliche Erläuterungen	01 - 04
Übersichtsplan	Plan 01 05
Geschossplan EG (FW-Zugang)	Plan 02 06
Geschossplan 1.OG – 3.OG	Plan 03-05 07 - 09
Erstellereklärung/Aktualisierungsliste	10 - 11

Aufgestellt nach DIN 14095

Stand Erstellung 09.02.2024

Revisionsstand 09.02.2024 **Begehung** 15.12.2023

Nächste Revision am: 02/2026

Verteiler

Objekt 1 x Papier in Klarsichtfolie, Ordner, pdf
Feuerwehr Kusel 2 x Papier in Klarsichtfolie, 2 Ordner,
1x digital CD
Brandschutzdienststelle/ Kreisverwaltung 1x Papier in Klarsichtfolie, 1x PDF Mail

Objektbeschreibung

Anfahrt: über Bahnhofstraße
 Zufahrt: über Bahnhofstraße
 Zugang: - Blitzleuchte / FSE / FSD am Zugang Bahnhofstraße
 - FIZ mit FBF, FAT und Info im TH 1
 - BMZ im BMZ-Raum im EG im TH1

Objektnutzung

EG - Netto: Verkauf, Personal
 - Ladenlokal: derzeit keine Nutzung
 1.OG-3.OG - Wohnen / Wohngruppen Lebenshilfe

Personalbestand, Nutzer

	Netto	Lebenshilfe
Mitarbeiter	Ca. 10	Tag: ... Nacht 3
Besucher	Ca. 1000 / Tag	Anzahl der Betten: 46

Arbeitszeiten / Betriebszeiten

	Netto	Lebenshilfe
Mo. - Fr.	6:30 – 21:30 / 7:00-21:00	24 Stunden / 7 Tage
Sa.	6:30 – 21:30 / 7:00-21:00	

Besondere Hinweise und Gefahren

Heizung

Gasheizung: Netto im EG Heizraum, Lebenshilfe im 3. OG / Technik

Elektroversorgung

Trafo: - außerhalb des Objektes auf Parkplatz (keine eigene Station)
 Mittelspannungshauptverteilung: - in Trafo-Station
 Niederspannungshauptverteilung: - in EG - mit Hauptschalter
 Notstromversorgung:
 Batterieanlage: - keine
 Netzersatzanlage: - keine
 Photovoltaikanlage: - siehe Besonderheiten (Seite 4)

Wasserversorgung

Absperrschieber - im Heizraum Netto EG

Gasversorgung

Absperrschieber - im Heizraum Netto EG

Sonstige Hinweise zu Gefährdungspotentialen und technischen Anlagen

Druckgasbehälter

keine

Sonstige Gefahrstoffe (fest, flüssig, gasförmig)

Feste Gefahrstoffe - keine

Flüssige Gefahrstoffe - keine

Gasförm. Gefahrstoffe - keine (nur Erdgasversorgung)

Bau- und Nutzungshinweise

Geschosse

TH 1 (FW-Zugang): E+3

TH 2: +1+3

Hauptmaße

L x B x H: ca. 50,5 m x 35,1 m x 9,5 m +

Verwendete Baustoffe

Netto+Lebenshilfe:

Tragende Bauteile	Stahlbeton / Mauerwerk
Brandwand	Stahlbeton, Mauerwerk
Trennwände, notwendige Flure	Stahlbeton, Mauerwerk
Treppen	Stahlbeton im Treppenraum
Decken	Stahlbeton
Dachkonstruktion und Dachaufbau	Flachdach, Holztragwerk, aufliegende Dämmung, Kunststoffdachbahn (harte Bedachung)

Gebäudeausrüstung

Aufzüge

Aufzug 1: E+1 Personen - Seilaufzug

Aufzug 2: +1+3 Personen - Seilaufzug

Aufzugssteuerung jeweils in oberster Fahrschachttür

EDV-Anlagen

Server -im EG und 2.OG

Meldeeinrichtungen

Brandmeldeanlage: - die Lebenshilfe ist mit einer Brandmeldeanlage mit Alarmweiterleitung an die Leitstelle ausgestattet,
- FiZ im Eingangsbereich am Fw-Zugang;
- der Netto wird nicht überwacht

Handfeuermelder: - für die Lebenshilfe in den Treppenhäusern installiert

Autom. Brandmelder: - die Lebenshilfe ist flächendeckend mit automatischen Brandmeldern ausgestattet

Löscheinrichtungen

Feuerlöscher: - im gesamten Objekt stehen Feuerlöscher an markanten Punkten zur Verfügung

Sprinkler: - keine Sprinklerung

Wandhydranten: - keine

Trockene Steigleitung: - in TH 1 und 2, Entnahmestellen jede Etage

Einspeisung: - Außenwand Treppenhaus 1, Außenwand links vom Eingang Netto

Löschwasserversorgung

Überflurhydranten: - keine

Unterflurhydranten: - 3x DN 200 in Bahnhofstraße
- 3x DN 100 in Lehnstraße

Rauch- und Wärmeabzugsanlagen

TH1 und TH2: Natürliche Rauchabzug im Dach,
Bedienstellen in TH in allen Geschossen,

Netto: 2 RWA-Öffnungen in Decke (Dach Innenhof), autom. Auslösung, Bedienstellen am Kundeneingang und Notausgang

Zuluftöffnungen über Türen und Tor Anlieferung manuell offenbar

Seite	4
Stand	09.02.2024
Obj.-Nr.	...

Sonstige Informationen

Gebädefunk

Keine BOS-Anlage vorhanden ,

Sprechstelle Feuerwehr

Keine Sprechstelle

Brandfallsteuerungen

Aufzug: - fährt auf Signal der BMA in die unterste Haltestelle und öffnet Türen

Sonstige Hinweise

Anleiterstellen

keine - jeweils zwei bauliche Rettungswege vorhanden

Besonderheiten

Photovoltaikanlage: - auf nördlichem und südlichem Gebäudeteil sind PV-Module installiert
- Wechselrichterstation: auf dem Dach
- Abschaltanlage: bei der Niederspannungshauptverteilung

Zufahrt: - enormer Höhenunterschied zwischen Zufahrt Bahnhofstraße und Zufahrt von Lehnstraße,
- Zufahrt von Lehnstraße auf Dach EG über eine Brücke mit PKW und Kleintransportern möglich
- Angabe des Bauherrn: Die Brücke von der Lehnstraße und Innenhof sind für die derzeit bei der FW-Kusel vorhandenen Fahrzeuge geeignet
- Zuwegung von Parkplatz Netto zur Lehnstraße fußläufig über Lehnpfad möglich

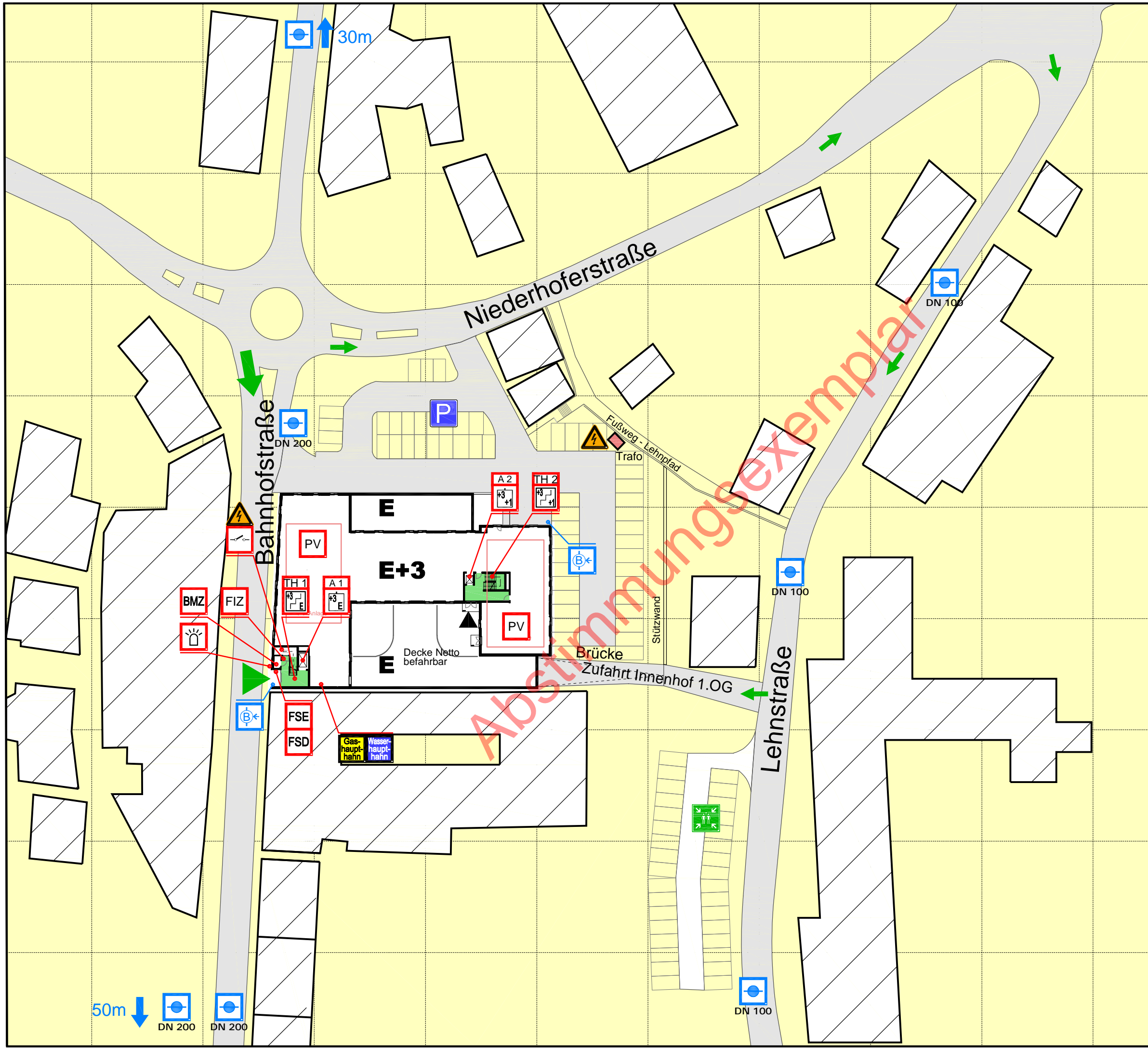

- ### LEGENDE
- Hauptzufahrt
 - Feuerwehrenebenzugang/-zufahrt
 - Hauptzugang Feuerwehr
 - Gebäudezugang
 - befahrbare Fläche
 - nicht befahrbare Fläche
 - FIZ Feuerwehr-Informationszentrale
 - BMZ Brandmelderzentrale
 - FSD Feuerwehr-Schlüsseldepot
 - FSE Freischalt-element
 - Blitzleuchte
 - Löschwasser-Einspeiseeinrichtung, B-Anschluss
 - Unterflurhydrant mit Leitungsquerschnitt DN 80
 - TH 1 Treppen-/Treppenraumbezeichnung
 - TH 2 Treppenraum geschützt
 - A 2 Aufzug
 - gefährliche elektrische Spannung
 - Hauptschalter
 - Hinweis auf Gashaupthahn
 - Hinweis auf Wasserhaupthahn
 - PV Photovoltaik Anlage
 - Sammelpplatz
 - Parkfläche





















FEUERWEHRPLAN

Name des Objektes: **Netto / Lebenshilfe Kusel**
 Straße, Haus-Nr., Ort: **Bahnhofstraße 38
 66869 Kusel**

Planbezeichnung: **ÜBERSICHTSPLAN**
 BA-Plan
 Schlachthofstraße 82
 99085 Erfurt
 Tel: 0361/ 562 69 88
 Fax: 0361/ 562 69 89
 Mail: mail@ba-plan.de
 Planersteller:
 Stand: **09.02.2024**
 Datei: B358_BAP_FWP_0.dwg

Plan 01 / Seite 05

LEGENDE

-  Hauptzugang Feuerwehr
-  Gebäudezugang
-  vertikale Rettungswege
-  horizontale Rettungswege
-  FIZ Feuerwehr-Informationszentrale
-  BMZ Brandmelderzentrale
-  Blitzleuchte
-  FSD Feuerwehr-Schlüsseldepot
-  FSE Freischalt-element
-  TH 1 Treppen-/Treppenraumbezeichnung
-  PG KG Treppenraum geschützt
-  30S Feuerschutztür mit Rauchschutz
-  gefährliche elektrische Spannung
-  Hauptschalter
-  Rauch- und Wärmeabzugseinrichtung, Bedienstelle
-  Rauch- und Wärmeabzugseinrichtung
-  Hinweis auf Gashaupthahn
-  Hinweis auf Wasserhaupthahn
-  Löschwasser-Einrichtung, B-Anschluss
-  Schlauchanschluss-ventil, trocken, C-Anschluss
-  A2 Aufzug

Netto im EG wird nicht von der BMA überwacht

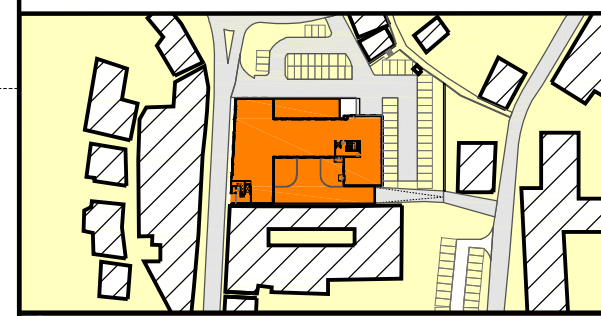
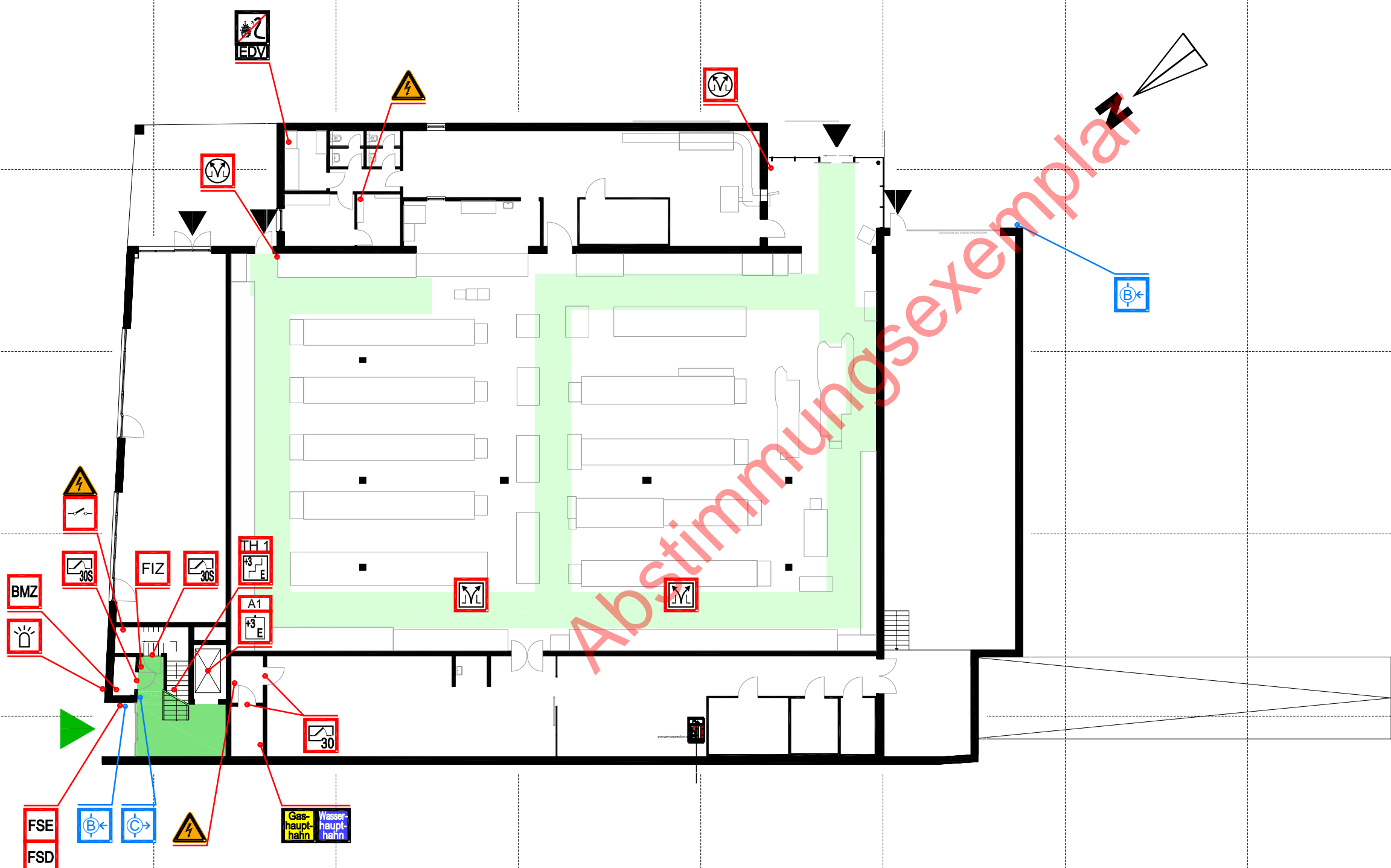
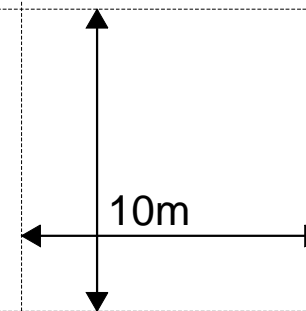

FEUERWEHRPLAN

Geschossplan

Planbezeichnung
Netto / Lebenshilfe Kusel

Name des Objektes
Bahnhofstraße 38
66869 Kusel

Straße, Haus-Nr., Ort
0 ERDGESCHOSS











Geschossbezeichnung
BA-Plan
Schlachthofstraße 82
99085 Erfurt
Tel: 0361/ 562 69 88
Fax: 0361/ 562 69 89
Mail: mail@ba-plan.de
Planersteller



Plan 02 / Seite 06

Stand: 09.02.2024
Datei: B358_BAP_FWP_0.dwg

LEGENDE

-  Gebäudezugang
-  vertikale Rettungswege
-  horizontale Rettungswege
-  Treppen-/Treppenraumbezeichnung
-  Treppenraum geschützt
-  Rauchschutztür
-  Feuerschutztür mit Rauchschutzfunktion
-  Rauch- und Wärmeabzugseinrichtung, Bedienstelle
-  Schlauchanschlussventil, trocken, C-Anschluss
-  Aufzug

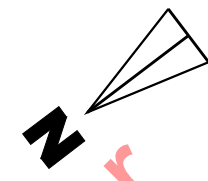
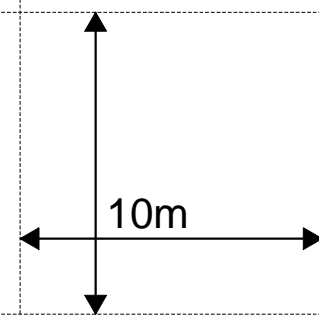

Abstimmungsprotokoll

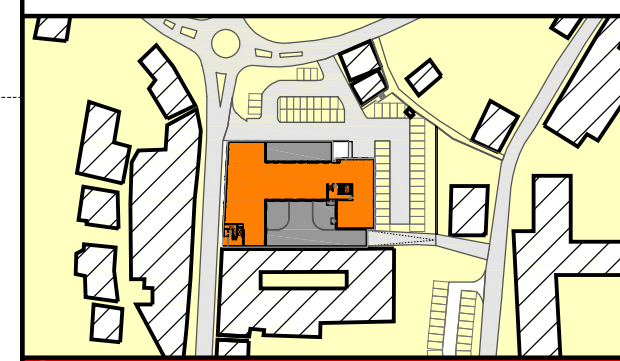

FEUERWEHRPLAN

Geschossplan

Planbezeichnung
Lebenshilfe Kusel

Name des Objektes
**Bahnhofstraße 38
66869 Kusel**

Geschossbezeichnung
+1 OBERGESCHOSS









BA-Plan
Schlachthofstraße 82
99085 Erfurt
Tel: 0361/ 562 69 88
Fax: 0361/ 562 69 89
Mail: mail@ba-plan.de
Planersteller



Plan 03 / Seite 07

Stand: 09.02.2024
Datei: B358_BAP_FWP_0.dwg

LEGENDE

-  vertikale Rettungswege
-  horizontale Rettungswege
-  Treppen-/Treppenraumbezeichnung
-  Treppenraum geschützt
-  Rauchschutztür
-  Feuerschutztür mit Rauchschuttfunktion
-  Rauch- und Wärmeabzugseinrichtung, Bedienstelle
-  nicht mit Wasser löschen
-  Elektronische-Datenverarbeitung
-  Schlauchanschlussventil, trocken, C-Anschluss
-  Aufzug

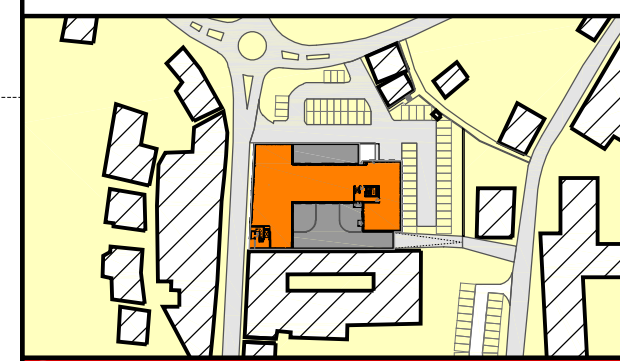
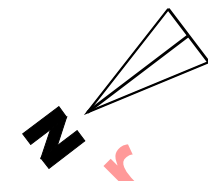
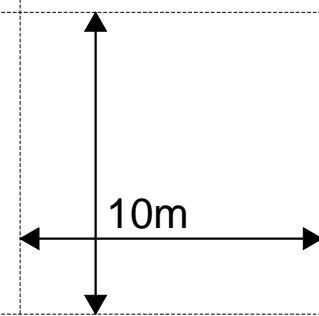

FEUERWEHRPLAN

Geschossplan

Planbezeichnung
Lebenshilfe Kusel

Name des Objektes
Bahnhofstraße 38
66869 Kusel

Geschossbezeichnung
+2 OBERGESCHOSS











BA-Plan
Schlachthofstraße 82
99085 Erfurt
Tel: 0361/ 562 69 88
Fax: 0361/ 562 69 89
Mail: mail@ba-plan.de
Planersteller



Plan 04 / Seite 08

Stand: 09.02.2024
Datei: B358_BAP_FWP_0.dwg

LEGENDE

-  vertikale Rettungswege
-  horizontale Rettungswege
-  Treppen-/Treppenraumbezeichnung
-  Treppenraum geschützt
-  Rauchschutztür
-  Feuerschutztür mit Rauchschutzfunktion
-  Rauch- und Wärmeabzugseinrichtung, Bedienstelle
-  Rauch- und Wärmeabzugseinrichtung
-  Schlauchanschlussventil, trocken, C-Anschluss
-  Aufzug

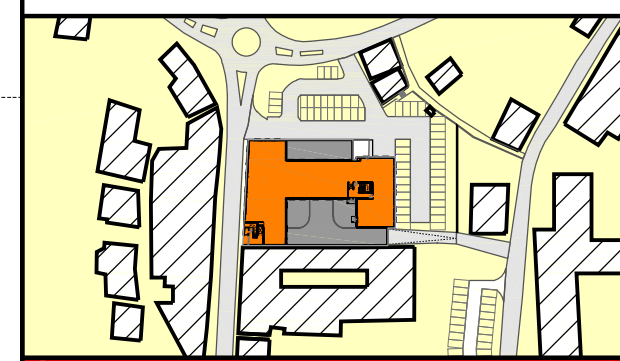
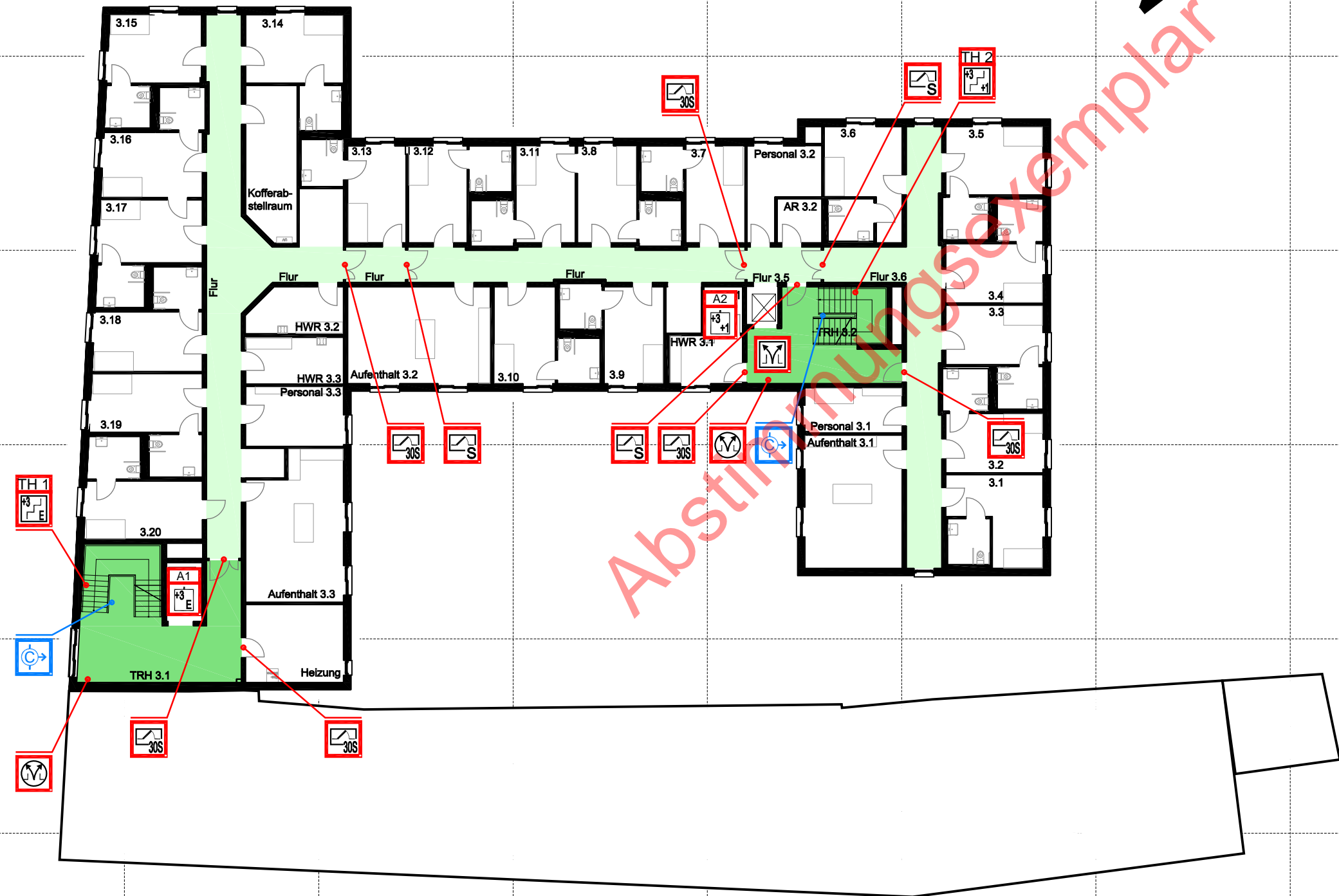
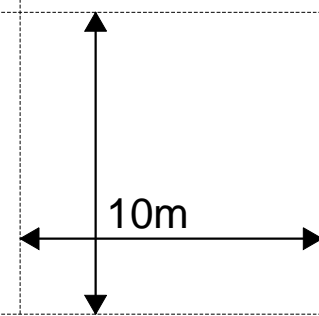

FEUERWEHRPLAN

Geschossplan

Planbezeichnung
Lebenshilfe Kusel

Name des Objektes
**Bahnhofstraße 38
66869 Kusel**

Straße, Haus-Nr., Ort
+3 OBERGESCHOSS

Geschossbezeichnung
BA-Plan
Schlachthofstraße 82
99085 Erfurt
Tel: 0361/ 562 69 88
Fax: 0361/ 562 69 89
Mail: mail@ba-plan.de
Planersteller 

Plan 05 / Seite 09

Seite	10
Stand	09.02.2024
Obj.-Nr.	...

Hinweis

Der Feuerwehrplan wird bei der zuständigen Feuerwehr verwahrt.

Diese Unterlagen sind vertraulich zu behandeln. Die Aufbewahrung hat so zu erfolgen, dass Dritte keinen Zugriff haben.

Feuerwehrpläne müssen genaue Angaben über Besonderheiten und Risiken auf dem Gelände und in den Gebäuden enthalten. Feuerwehrpläne müssen stets auf aktuellem Stand gehalten werden. Der Betreiber der baulichen Anlage hat den Feuerwehrplan mindestens alle 2 Jahre von einer sachkundigen Person prüfen zu lassen.

Der Betreiber ist verantwortlich für die Vollständigkeit, Richtigkeit und Aktualität. Jedwede bauliche Änderung oder Änderungen der zugrunde liegenden Informationen sind in den Feuerwehrplan einzuarbeiten.

Erstellenerklärung

Die vorliegenden Planunterlagen für das Objekt:

Netto / Lebenshilfe Kusel,
Bahnhofstraße 38, 66869 Kusel

wurden der Firma BA-Plan GbR erstellt.

Grundlage bilden die vom Entwurfsverfasser erhaltenen Lagepläne und Grundrisse, die Angaben vom Bauherrn und selbst ermittelten, durch Inaugenscheinnahme vor Ort wahrnehmbaren Gegebenheiten.

Diese Planunterlagen wurden mit der Feuerwehr/Brandschutzamt, ... und der Beauftragten des Bauherrn, Herrn Budau abgestimmt.

Der Feuerwehrplan wurde in der vorliegenden Form bestätigt.

Das Urheberrecht und sämtliche Verwertungsrechte liegen bei der BA-Plan GbR. Vervielfältigung, auch auszugsweise, Weitergabe an Dritte bedürfen der Zustimmung des Urhebers. Die nicht ausdrücklich gestattete Verwertung berechtigt die BA-Plan GbR zur Geltendmachung von Schadenersatzansprüchen.

BA-Plan GbR

Schlachthofstraße 82
99085 Erfurt

Tel: 0361/ 562 69 88
Funk 0177/ 713 48 04
Email: mail@ba-plan.de

Aktualisierungsliste

Geänderte Seite von - bis	Stand der Änderung	Eingeordnet am	Unterschrift

Abstimmungsexemplar

